

调心球轴承

d 5-17mm-1200-TVH

参数信息:

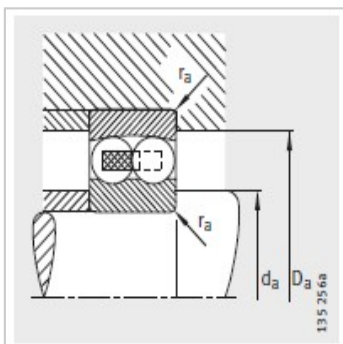
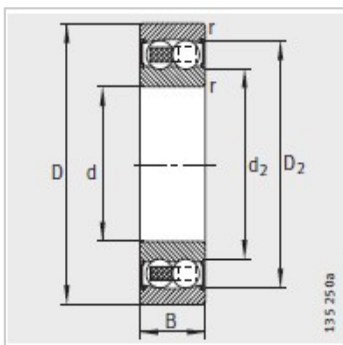
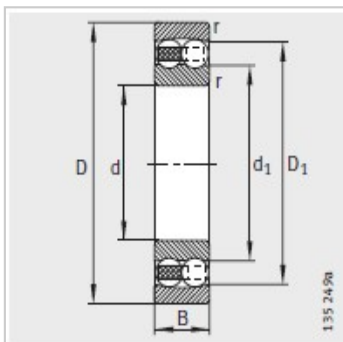

| | |
|------------|----------|
| 型号 : | 1200-TVH |
| 质量m kg : | 0.034 |
| 尺寸 mm : | |
| d : | 10 |
| D : | 30 |
| B : | 9 |
| rmin : | 0.6 |
| D : | 23.5 |
| D : | - |
| d : | 16.3 |
| d : | - |
| 安装尺寸 mm : | |
| dmin : | 14.2 |
| D max : | 25.8 |
| rmax : | 0.6 |
| 基本额定载荷 N : | |
| 动载荷 : | 5700 |
| 静载荷 : | 1180 |
| 计算系数 : | |
| e : | 0.32 |
| Y : | 1.95 |
| Y : | 3.02 |
| Y : | 2.05 |
| 疲劳极限载荷/N : | 73 |
| 极限转速 : | 30000 |
| 参考转速 : | 30000 |

: