

圆锥滚子轴承

d 100-120mm-32320-A

参数信息:

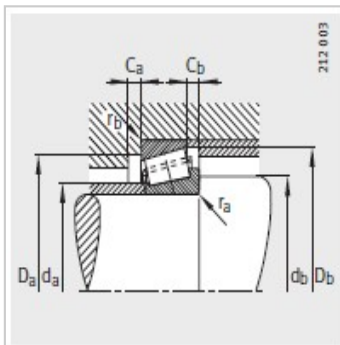
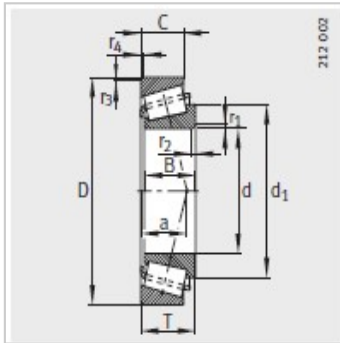

型号 :	32320-A
可互换型号按照ISO355 :	T2GD100
质量/m kg :	12.9

尺寸mm :

d :	100
D :	215
B :	73
C :	60
T :	77.5
r1, r2 min :	4
r3, r4 min :	3
a :	53
d :	152

安装尺寸mm :

d max :	123
d min :	114
D min :	177
D max :	201
Dmin :	200
C min :	8
C min :	17.5
r max :	4
r max :	3

基本额定载荷N :

动载荷 :	610000
静载荷 :	840000

计算系数 :

e :	0.35
Y :	1.74



Y :	0.96
疲劳极限载荷/ N :	94000
极限转速 :	3350
参考转速 :	2370

: